



52246—
2004

1—2004/273

», 1.0—92 « -
 » 1.2—92 « -
 »

1 «
 »

2 367 « , »

3 9 2004 .
 132-

4

», — « -
 ». « »

1	1
2	1
3	2
4	2
5	3
6	6
7	11
8	12
9	13
()	52246—2004	
	EN 10142:2000, EN 10147:1991+ 1:1995	
	3575:1996 4998:1996	14
()	15
()	16
()	17
	18

Hot-dip zinc-coated steel sheet. Specifications

— 2005—01—01

1

(—), , -
-
,

2

9.008—82

166—89
1381—73
1497—84
1770—74

3118—77
3560—73
4765—73
6009—74
6709—72
7564—97

7566—94

9045—93

10510—80
11701—84
14019—2003
14192—96
15150—69

16523—97

52246—2004

17299—78

19851—74

19903—74

19904—90

22235—76

1520

24104—2001

25336—32

26877—91

28498—90

30415—96

— « », 1 ,
) (), (-
) , , , , ,

3

9.008,

- 3.1 : , 8
- 3.2 : , -
- 3.3 (). : , -
- 3.4 : , () -
- 3.5 : , -
- 3.6 : , -
- 3.7 () : ()

4

- 4.1 : (); ()
- ()
- 4.2 : ;
- 01 —

- 02 —

;

- 03 —

- 04 —

- 05 —

- 06 —

220,250, 280, 320, 350 —

4.3

-

-

4.4

-

-

4.5

: 60, 80, 100, 140, 180, 200, 225, 275, 350, 450, 600.

4.6

: 60, 80, 100, 140, 180.

4.7

-

-

-

-

-

-

-

4.8

-

-

-

5

5.1

500 1800 .

700 1800 ,
. — 0,3 4,5 .

19903

19904,

5.2

()

100

500 .

0,3 4.5

19851.

5.3

— 500,600, 610 ;

— 300 610 .

— ±20 .

1850 .

5.4

1 2.

5.5

3.

*

	()			()			()		
	1200	. 1200 1500	. 1500 1800	1200	. 1200 1500	. 1500 1800	1200	. 1200 1500	. 1500 1800
0.40 8	±0.06	±0.07		±0.05	±0.06		±0.03	±0.04	
. 0.40 » 0.60 »	±0.07	±0.08	±0.10	±0.06	±0.07	±0.08	± 0.04	±0.05	±0.06
» 0.60 » 0.80 »	±0.09	±0.10	+ 0.11	±0.07	±0.08	±0.09	±0.05	±0.06	±0.06
» 0,80 » 1.00 »	±0,10	±0,11	±0.12	±0.08	±0.09	±0,10	±0,06	±0,07	±0,07
» 1,00 » 1.20 »	±0,11	±0,12	±0.14	±0,09	±0,10	±0,11	±0,07	±0,08	±0,08
» 1.20 » 1.60 »	+ 0.13	±0,14	±0.16	±0,11	±0,12	±0,12	±0,08	±0,09	±0,09
» 1,60 » 2,00 »	±0,18	±0,20	±0.22	±0,13	±0,14	±0,14	±0,09	±0,10	±0,10
» 2,00 » 2,50 »	±0,19	±0,22	±0.24	±0,15	±0,16	±0,16	±0,11	±0,11	±0,12
» 2,50 » 3,00 »	±0,21	±0,23	±0.25	±0,17	±0,18	±0,18	±0,12	±0,12	±0,13
» 3,00 » 4,00 »	+ 0,23	±0,25	±0,27	±0,19	±0,20	±0,21	±0,14	±0,14	±0,16
» 4,00 » 4,50 »	±0,25	+ 0.27	±0.29	±0.21	±0,22	±0.24	±0.16	±0.16	±0,18

	()			()			()		
	1200	. 1200 1500	. 1500 1800	1200	. 1200 1500	. 1500 1800	1200	. 1200 1500	. 1500 1800
0.40	±0.06	±0.07	—	±0.06	±0.07	—	± 0.04	±0.05	—
. 0.40 » 0.60 »	±0.07	±0.08	±0.10	±0.07	0.08	±0.09	±0.05	±0.06	±0.07
» 0,60 » 0,80 »	±0,09	±0,10	±0.11	±0,08	±0,09	±0,11	±0,06	±0,07	±0,07
» 0,80 » 1.00 »	±0,10	±0,11	±0.12	±0,09	±0,11	±0.12	±0,07	±0,08	±0,08
» 1,00 » 1,20 »	±0,11	±0,12	±0.14	±0,11	±0,12	±0,13	±0,08	±0,09	±0,09
» 1.20 » 1.60 »	+ 0,13	±0,14	±0.16	±0,13	±0,14	±0,14	±0,09	±0,11	±0,11
» 1,60 » 2,00 »	±0,18	±0,20	±0.22	±0,15	±0,17	±0,17	±0,11	±0,12	±0,12
» 2,00 » 2,50 »	±0,19	±0,22	±0.24	±0,18	±0,19	±0,19	±0,13	±0,14	±0,14
» 2,50 » 3,00 »	±0,21	±0,23	±0.25	±0,20	±0,21	±0,21	±0,14	±0,15	±0,15
» 3,00 » 4,00 »	±0,23	±0,25	±0.27	±0,21	±0,22	±0,23	±0,16	±0,17	±0,17
» 4,00 » 4,50 »	±0,25	±0.27	±0.29	±0.23	±0.24	±0.25	±0.18	±0.19	±0.19

	()	()	()
100 500	+ 1.5		+ 0,6
700 1200	+ 7		+ 2
. 1200 » 1500 »	+ 7		+ 2
» 1500 » 1800 »	+ 10		+ 3

5.6

4.

4

	()	()	()
2000 . 2000	+ 20 + 0,0057	+ 6 + 0,0037	+ 3 + 0,00157
— / —			

5.7

5.8

1

5.

5

		()	()	()
0,7	700 1200 . 1200 » 1500 » » 1500 » 1800 »	15 18 22	12 15 19	5 6 8
. 0,7 1,2	700 1200 . 1200 » 1500 » » 1500 » 1800 »	13 15 20	10 12 17	4 5 7
. 1,2 4,5	700 1200 . 1200 » 1500 » » 1500 » 1800 »	10 13 19	8 10 15	3 4 6
—		450	600	

5.9

6.

		()	()	()
	1000 . 1000 » 2000 » » 2000	4 8 0,0047	3 6 0,0037	1 2 0,0027
/		0,0047	0,0037	0,0027

5.10

7.

7

	2.5	2.5
100 500 . 500 » 1000 » »1000 »1800 »	15 40 60	15 30 50
—	2.5	50
	1000—1800	

5.11

6

6.1

6.2

8.

8

	, %.				
01	0,15	0,60	0,05	0,05	—
02	0,12	0,60	0,04	0,04	—
03	0,12	0,50	0,03	0,03	—
04	0,10	0,45	0,03	0,03	—
05	0,08	0,45	0,03	0,03	—
06	0,02	0,25	0,02	0,02	0,3
220. 250	0,22	0,65	0,04	0,04	—
280. 320. 350	0,25	0,65	0,04	0,04	—
1					
2	01			0,22 %.	
3	04,05 06		8	0,02 % — 0,07 %.	
4	— 06				

6.3

9045

16523 III

I II

16523.

6.4

99 %.

6.5

9.

		01	02	03	04	05	06	220	250	280	320	350
-	; ; ; ; ;	+	+	+	+	+	*	+	+	+	+	+
-	60: 80; 100: 140; 180:200:225:275; 350;450	+	+	+	+	+	+	+	+	+	+	+
	600	+	+	+	-	-	-	+	+	+	+	+
-		-	+	+	+	+	+	+	+	+	+	+
		-	-	-	+	+	+	+	+	+	+	+
		-	±	+	+	+	+	+	+	+	+	+
-		-	-	-	-	+	+	-	-	-	-	-
		-	-	-	-	+	*	-	-	-	-	-
		-	-	±	±	±	±	-	-	-	-	-
		+	+	+	+	+	+	+	+	+	+	+

- 1 «+» ,
- 2 — ,
- 3 «±» ,

6.6

9045

16523,

10,

10

	01; 03; 220; 250; 280; 320; 350	- - ;	() ; ;
	02	() . ;	() ; ;
	01: 03; 04:0.5:06; 220; 250; 280; 320; 350	- -	() , , () ;

10

	03:220; 250; 280; 320; 350	;	01, 03 220; 250; 280; 320; 350, 20 5
	03; 04; 05; 06; 220; 250; 280; 320; 350		;

1

16523,

2

()

6.7

6.8

11.

1 2

11

	, / 2,		, ()	
60	60	51	4.0	3.8
80	80	68	5.5	5
100	100	85	7	6
140	140	120	9	8
180	180	150	13	11
200	200	170	14	12
225	225	195	16	14
275	275	235	19	17
350	350	300	25	21
450	450	385	32	27
600	600	510	42	38

1

40 %

2

7,13 / 3.

3

450

50 %.

— 40 %

6.9

180°

12.

12

	180'										
	01	02	03	04	05	06	220	250	280	320	350
60	0	0	0	0	0	0	1	1	2		
80	0	0	0	0	0	0	1	1	2		
100	0	0	0	0	0	0	1	1	2		
140	0	0	0	0	0	0	1	1	2		
180	0	0	0	0	0	0	1	1	2		
200	0	0	0	0	0	0	1	1	2		
225	0	0	0	0	0	0	1	1	2		
275	0	0	0	0	0	0	1	1	2		
350	1	1	1	1	1	1	1	1	2		
450	2	2	2	2	2	2	1	1	2		
600	2	2	2	—	—	—	1	2		4	4

1 1 , 2 . 4 — , 1.2.3 4
; 0 —
2 1.5 450 600
1 2008 .

6
6.10
13.

13

	/ 2 '	/ 2	8 ₄ %.				/tgo
			0.7	0.7	1.5	2.0	
			1.5	2.0	2.0	2.0	
01	—	—	—	—	—	—	—
02	270—500	—	20	22	—	—	—
03	270-420	—	24	26	28	30	—
04	270-380	260	28	30	32	—	—
05	270—350	220	34	36	38	—	1.6
06	270-350	180	35	37	39	—	1.9
220	300	220	18	20	20	20	—
250	330	250	17	19	19	19	—
280	360	280	16	18	18	18	—
320	390	320	15	17	17	17	—
350	420	350	14	16	16	16	—
1	:						
2	220; 250; 280; 320; 350 1.5						
3	1 2008 . 03						
4	10						
1	2008 .						

6.11 03,04,05 06 .

6.12 14. 0,7 ,

6.13 :
 - ();
 - ();
 - ().

(« »).

6.14
 6.14.1 — 7566.
 6.14.2

— 100 . 0,4 .
 80 80
 0,8

1200 2 .

14

	03	04	05	06
0.4	8.2	8.3	8.5	8.8
0.5	8.5	8.7	8.9	9.2
0.6	8.9	9.1	9.3	9.5
0.7	9.2	9,5	9.7	9,9
0.8	9.5	9.9	10.1	10,2
0.9	9.9	10.1	10,4	10.5
1.0	10.1	10.3	10,6	10.7
1.1	10,3	10,5	10,8	10,9
1.2	10,5	10,7	11,0	11,1
1.3	10,7	10,9	11,2	11,3
1.4	10,8	11,0	11,3	11,4
1.5	11,0	11,1	11,4	11,5
1.6	11,3	11,2	11,5	11,6
1.7	11,4	11,4	11,6	11,7
1.8	11,5	11,5	11,7	11,8
1.9	11,6	11,6	11,8	11,9
2.0	11,7	11,7	11,9	12,0

6.14.3

6.14.4

7566.

3560, 6009

1,0—2,0 7566. 30 40

6.14.5

2, — 1 3 10

6.14.6

3, 1,5

6.14.7

()

()

;

;

;

;

;

;

;

;

;

;

;

;

;

;

;

;

;

;

;

;

;

;

;

;

;

;

;

;

;

;

;

;

;

;

;

;

;

;

;

;

;

;

14192

« ».

7

7.1

— 7566.

7566, :

;

;

;

;

;

;

;

;

;

;

;

;

;

;

;

;

;

;

;

;

;

;

;

;

;

;

;

;

;

;

7.2

— 2 % ;

7.3

2 %

2 %

5 %

7.4

7566.

7566.

8

8.1

8.2

26877.

8.3

7564.

ке 1. и таблицей 15.

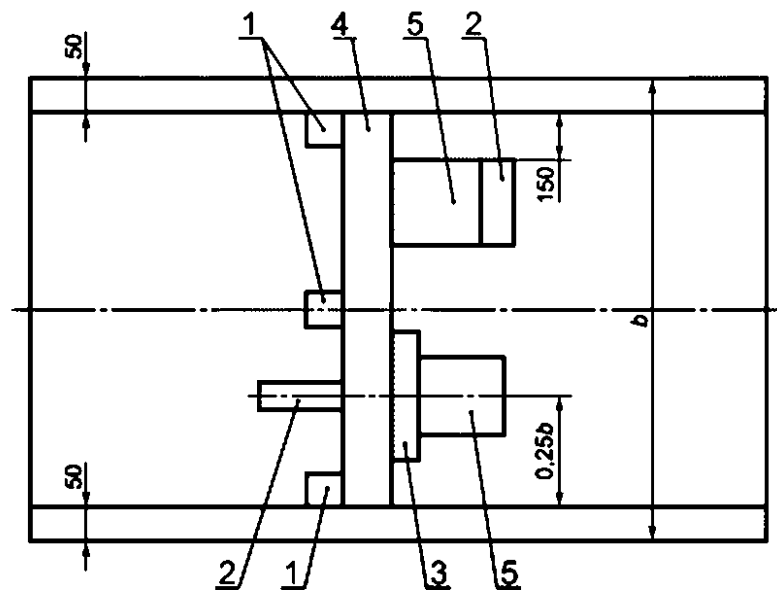

h — , ; 1,2,4,5 — ; 3 —

1 —

15 —

1	3	50	50	
2	2	50	150	
3	1	30	180—300	

15

4	1	80—90	—	
5	2	150	150	
1	1.2, 5	3		±3
2	—			
3				2500 ²

8.4

± 10 %.

8.5

180°

14019.

220; 250; 280; 320; 350

-1

4765

8.6

—

11701

1497.

8.7

8.8

8.9

30415

9

9.1

») —

7566.

(

— «

9.2

22235.

9.3

3 ()

15150.

52246—2004

()

52246—2004
EN 10142:2000, EN 10147:1991+ 1:1995
3575:1996, 4998:1996

52246 2004	EN 10142:2000	EN 10147:1991* 1:1995	3575:1996	4998:1996
01	—	—	01	—
02	DX51D	—	02	—
03	DX52D	—	03	—
04	DX53D	—	04	—
05	DX54D	—	05	—
06	DX56D	—	06	—
220	—	S220GD	—	220
250	—	S250GD	—	250
280	—	S280GD	—	280
320	—	S320GD	—	320
350	—	S350GD	—	350
—	—	S550GD	—	550

()

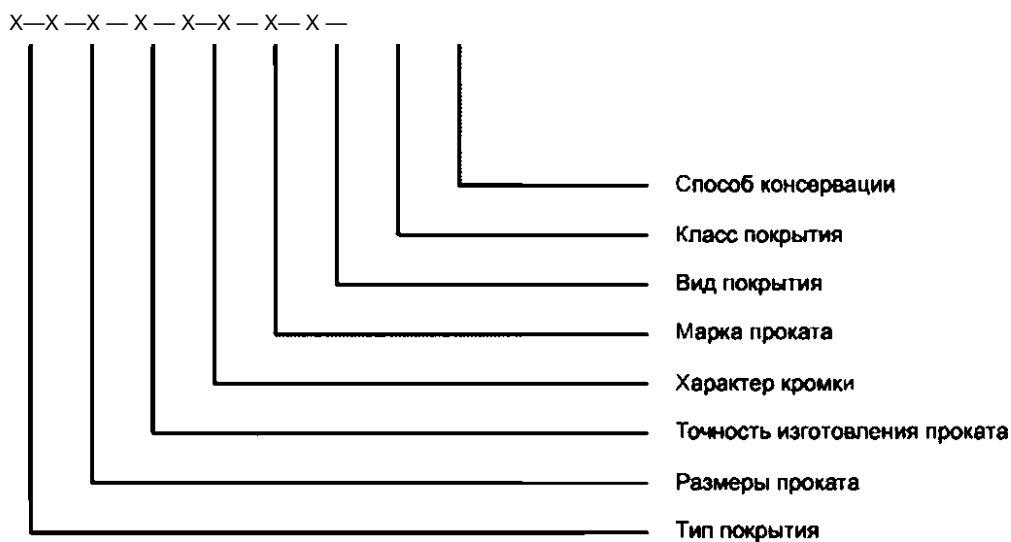

1,0 . 1000 . 2000 .
 01.
 275, :
 -1,0 1000 2000- - -01- -275- - 52246-2004
 , 0,6 , 1200 , -
 230. -
 275/200. :
 -0,6 1200- -0-280- -275/200- - 52246—2004
 , 0,4 , 700 , 1000 , -
 , 02. , 350, -
 :
 -0,4 700 1000- -0-02- -350- 52246—2004
 , 0,8 . 1500 . -
 , 05. -
 30. :
 -0,8 1500- - -05- -80- - 52246—2004

()

.1

02

8.3

15.

.2

$45 \pm 2^\circ$

.1.

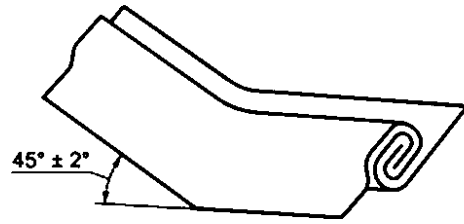
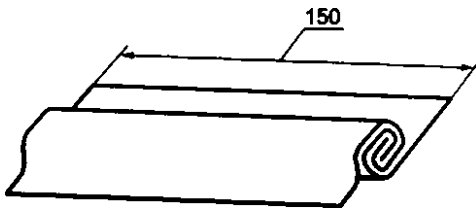

.1—

.4

()

.1

.2

8.3 15.

24104

0,01 .

166

0,1 .

1770.

25336.

28498

1 °C.

3118

1:1.

()

1381.

[1]

[2].

6709.

17299.

: 3,5

()

1 ³

1:1.

: 20

(Sb₂O₃) 32

(SbCl₃)

1 ³

20 — 25 °C

()

(

()

).

— 10 ³ 1 ²

.4

.4.1

. * / ²,

—
/ ² —

5—

.4.2

.4.3

/, / ²,

(.2)

/ 1. / 111 —

1, 2. 3 , / ².

1 / ².

.4.4

.4.5

52246—2004

- [1] 6-09-636—76
- [2] 6-09-3267—76

669.14—413:669:586.5:006.354

77.140.50

23

11 1110

: , , , , , , , -

.8.

02354 14.07.2000.

07.04.2004.

13.05.2004.

2,79.

2,20.

550 . 1988. . 456.

. 107076

.. 14.

<http://www.standards.ru> e-mail: info@standards.Rj

— . ' 080102

", 105062

.. 6.